

Mesure de niveau

LIT 25

Mesure de niveau

- AFFICHAGE DIGITAL
- PROGRAMMATION FACILE
- UNE SORTIE 4-20 mA ET UNE SORTIE RELAIS



UN TRANSMETTEUR DE NIVEAU A ULTRASONS AERIENS

Le modèle LIT25 assure la mesure de niveau sur les canaux à écoulement libre, bassins, réservoirs, lacs, rivières...

Le capteur ultrasons avec compensation de température possède une gamme de mesure de 0 à 10 mètres en standard ou 3,66 mètres sur option pour une meilleure précision.

Un affichage digital indique la valeur mesurée et la température,

Une sortie 4-20 mA proportionnelle à la hauteur et un relais programmable pour alarme équipent l'appareil en standard.

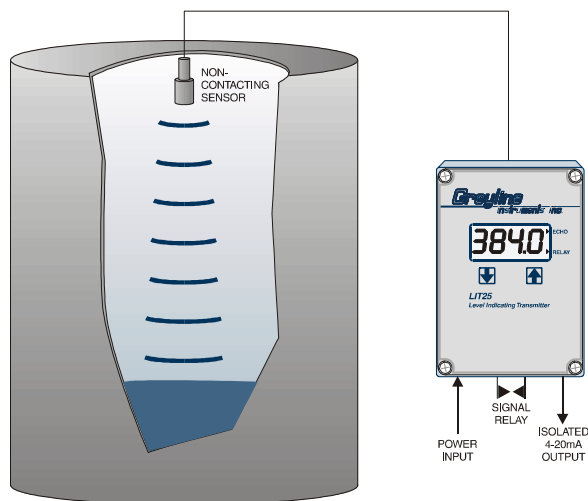

INSTALLATION ET PROGRAMMATION FACILE :

Monter le capteur ultrasons au dessus du canal ou du bassin .

La longueur du câble de liaison peut-atteindre 150 mètres.

La programmation est simple et aisée : choix des unités .

Configuration des sorties : relais et 4-20 mA .

L'affichage des valeurs apparaît en clair sur l'écran LCD

Il est aussi possible de tester les sorties

L'historique des réglages est conservé dans la mémoire de l'appareil.

La valeur de la température utilisée pour la compensation de la mesure s'affiche directement à l'écran.

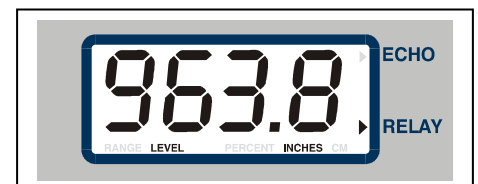

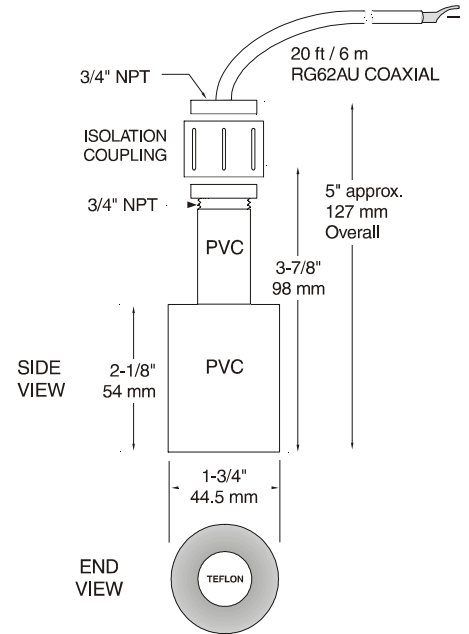
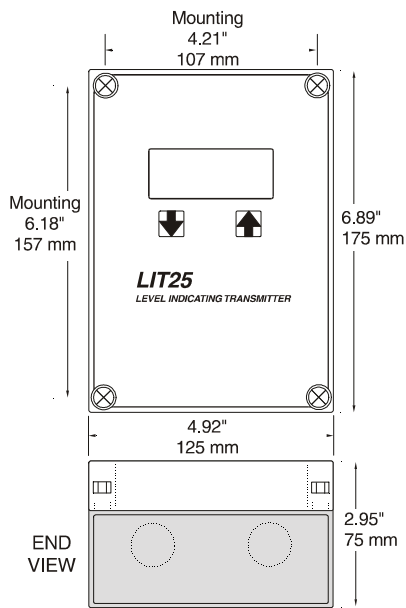

| Caractéristiques techniques | |
|--------------------------------------|--|
| Gamme de mesure : | • 0 à 10 mètres ou 0 à 3,66 m selon capteur |
| Précision | • +/- 0,25% de la gamme ou 2 mm |
| Zone morte | • 30 cm |
| Angle du faisceau | 8 ° |
| Correction de température | par capteur intégré |
| Matériau : | • téflon et PVC |
| Longueur du câble standard : | 7,6 m |
| Dimensions du capteur ultrason PZ32T | D : 44,5 mm H : 127 mm |
| Afficheur digital | valeur lue et température |
| Programmation | distance mini et maxi |
| Sortie : | 1 sortie 4-20mA 1000ohms |
| Relais | 1 programmable selon alarme niveau ou perte d'écho ou déclenchement pompe ou température |
| Poids | 2,7 Kg |
| Alimentation | 220 volts , 12 ou 24 volts sur option |
| Dimensions | HxIxP 175x125x75 mm |