

GLACIERES

GLACIERES CF50 et CF80

CONSERVATION DES ECHANTILLONS A 4°C



GLACIERE 50L AVEC COMPRESSEUR



GLACIERE 80L AVEC COMPRESSEUR

Caractéristiques techniques	
GLACIERE 50L AVEC COMPRESSEUR	
Capacité:	• 49 litres
Tension d'alimentation:	• 12/24 V DC / 110-240 V AC
Puissance moyenne absorbée:	• 45 W
Durée de Fonctionnement relative:	• 10% pour température ambiante de 20°C, 15% pour température ambiante de 32°C, avec chaque fois une température intérieure de l'appareil de 5°C
Consommation de courant:	• puissance absorbée x durée de fonctionnement relative
Plage de température	• +10°C à -18°C, réglable par thermostats électroniques avec voyant LED
Isolation:	• mousse PU sans CFC
Système:	• compresseur Danfoss BD35F entièrement hermétique à dispositif électronique de commande intégré, disjoncteur à minimum par interrupteur coulissant réglable pour batterie de démarrage ou d'alimentation, coupe-circuit électronique/irréversibilité automatique, condenseur à fil à ventilation dynamique, évaporateur Rollbond aluminium
Matériau:	• corps: PP, couvercle: PE
Couleur:	• corps gris clair/gris foncé, couvercle gris foncé
Poids:	• env. 18 kg
Caractéristiques de qualité:	• couvercle amovible, éclairage intérieur, hauteur pour bouteilles de 2 litres, dispositif électronique spécial CF
Contenu:	• câble de raccordement DC et AC, panier amovible, poignées démontables
Conformité:	• TÜV/GS, homologué e selon 95/54/CE (directives EMC/véhicules)

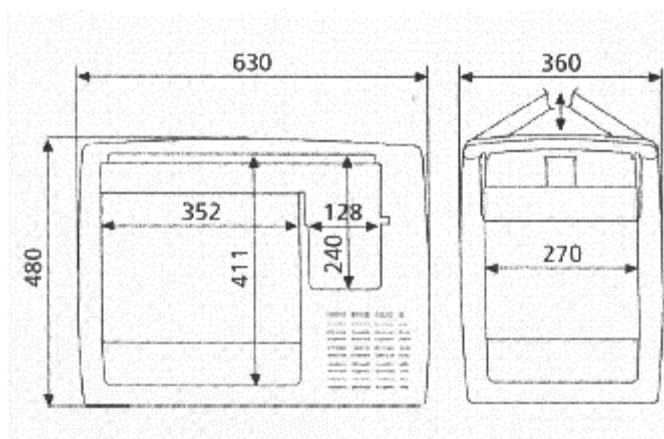

Caractéristiques techniques

GLACIERE 80L AVEC COMPRESSEUR

Capacité:	• 80 litres
Tension d'alimentation:	• 12/24 V DC / 110-240 V AC
Puissance moyenne absorbée:	• 65 W
Durée de fonctionnement relative:	• 25% pour température ambiante de 20°C, 35% pour température ambiante de 32°C, avec chaque fois une température intérieure de l'appareil de 5°C
Consommation de courant:	• puissance absorbée x durée de fonctionnement relative
Plage de température:	• +10°C à -18°C, régl. par thermostats électro. voyant LED
Isolation:	• mousse PU sans CFC
Système:	• compresseur Danfoss BD50F entièrement hermétique à dispositif électronique de commande intégré, disjoncteur à minimum par interrupteur coulissant réglable pour batterie de démarrage ou d'alimentation, coupe-circuit électronique/irréversibilité automatique, condenseur à lamelles à ventilation dynamique, évaporateur Rollbond aluminium
Matériau:	• corps: tôle d'acier époxy, partie supérieure et inférieure: PP, couvercle: PE
Couleur:	• corps gris clair/gris foncé, couvercle gris clair
Poids:	• env. 23 kg
Caractéristiques de qualité:	• fermeture de couvercle et charnières robustes, éclairage intérieur, hauteur pour bouteilles de 2 litres, dispositif électronique spécial CF
Contenu:	• câble de raccordement DC et AC, panier amovible, poignées démontables
Conformité:	• TÜV/GS, homologué e selon 95/54/CE (directives EMC/véhicules)

